

■庭やテラスに最適なスタンド型物干金物です。  
竿は最大5本まで使用でき、大量の洗濯物を干す事ができます。

## SA-20 スタンドタイプ

品名	SA-20
仕様	本体 : ADC-12 アクリル焼付塗装(ステンカラー) ポール: 32φ SUS304 研磨仕上
本体価格(税抜)	14,500円/本

POINT!

■長さ1350mmアーム

アームの長さが1350mmと長いので物干竿の間隔が広くなり、最大5本の竿まで使用可能です。

POINT!

■ブラケットは硬質ゴムを使用

本体転倒時にも壊れにくくなっております。

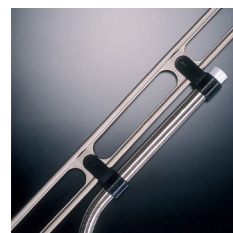

SA-20

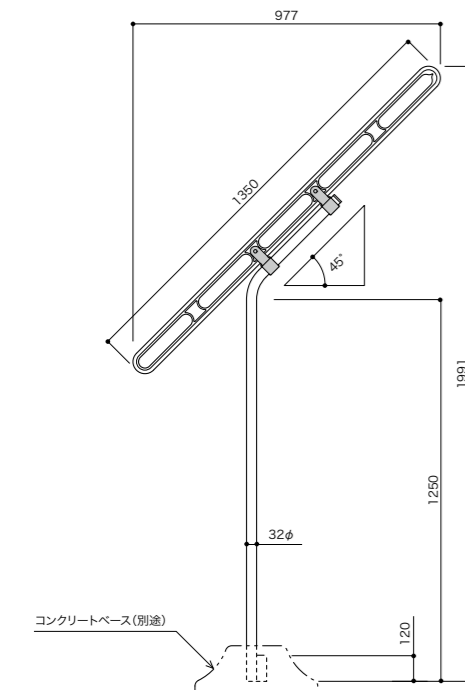

※コンクリートベースは別途ご用意下さい。

強風により倒れる恐れがありますので、ベースを地中に埋め込むなどの固定をお勧めします。埋め込むことで、一段とスッキリご使用いただけます。

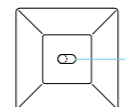

コンクリートベースはφ32ポール対応の図のような穴形状の製品をお選びください。

※物干竿は別途ご用意下さい。

△**注意** ・物干金物1本当りの耐荷重(垂直)は30kgになります。

・強風などで洗濯物がおおられ、竿が落下する恐れがある場合は、市販の竿止めをご使用下さい。

※「物干金物の設置場所についてのご注意」「物干における設置基準について」は、下記をご覧ください。

## SA-3PE (SA-05,SA-07 専用)

品名	SA-3PE
仕様	ポール : 40×43×850 アルミ押出型材 アルマイト仕上(ステンカラー) ブラケット受: SUS304 2.0t
本体価格(税抜)	6,100円/本

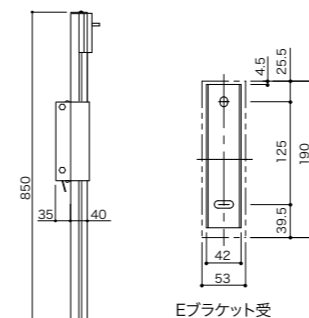

Eブラケット受

POINT!

■4段階の高さ調節

ポールが上下にスライドします。



SA-3PE  
ステンカラー(ST)

## SA-4PE (SA-300,SA-700 専用)

品名	SA-4PE	カラーをご指定ください
仕様	ポール : 40×43×850 アルミ押出型材 アルマイト仕上(ステンカラー・ブロンズ)	
	ブラケット受: SUS304 2.0t	
本体価格(税抜)	6,100円/本	

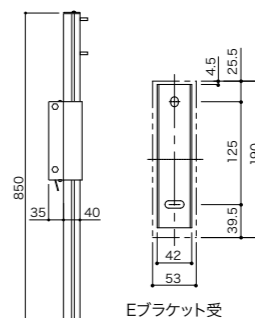

Eブラケット受

POINT!

■4段階の高さ調節

ポールが上下にスライドします。

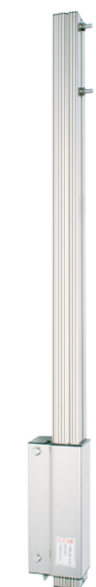

SA-4PE  
ステンカラー(ST)

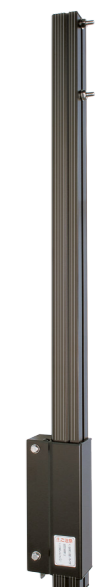

SA-4PE  
アンティーク  
ブロンズ(BR)

Color variation

## SA Series 取付パーツ

※取付パーツをご注文の際には製品名をお知らせください。

### A パーツ(貫通型)

支柱への取付に使用します。

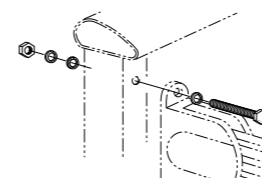

### D パーツ(コンクリート直付型)

コンクリート壁への取付に使用します。

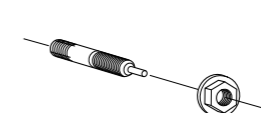

躯体用キリ8.0~8.5mm

### E パーツ(木造直付型)

木造壁への取付に使用します。

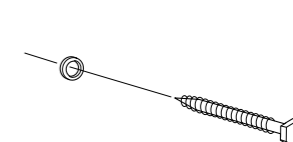

	M8×70mmボルト	M8×50mm ステンオールアンカー	M8 皿バネ付きナット	M8 ワッシャー	M8 スプリングワッシャー	M8ナット	M8×50mm コーチスクリュー	本体価格(税抜)
A パーツ	1本			2コ	1コ	1コ		300円
D パーツ		1本	1コ					400円
E パーツ				1コ			1コ	350円

### △物干の設置場所についてのご注意

- 取付の際は十分な強度が得られる支柱や壁に取り付けて下さい。(SA-20を除く)
- 避難経路の妨げにならない様、取付場所にご注意下さい。

### △物干における設置基準について(公営住宅建設基準第36条)

物干を設置する場合、手すり乗り越え危険防止のため次の事項に注意してください。

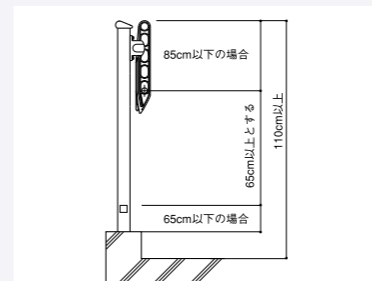

①足掛かりから足のかかる部分までの高さが65cm以下で、物干竿から笠木までの高さが85cm以下の時は、足のかかる部分から物干竿までの高さを65cm以上とするか、物干竿から笠木までの高さを85cm以上とするかのいずれかとする。

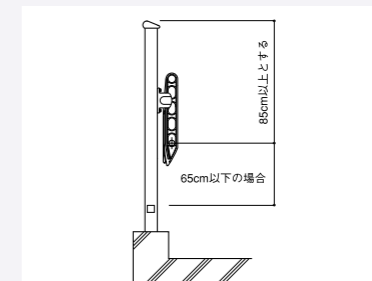

②足掛かりから足のかかる部分までの高さが65cm以下の時は、足のかかる部分から物干竿までの高さを65cm以上とするか、物干竿から笠木までの高さを85cm以上とするかのいずれかとする。

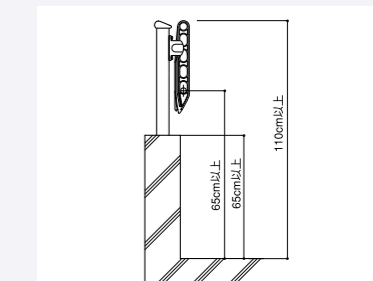

③床面から足掛かりまでの高さが65cm以上の場合は、床面から物干竿までの高さは65cm以上とする。