

SWING用スタンド 姿図 S=1/10

設計条件: 地耐力30kN/m² 風速36m/s

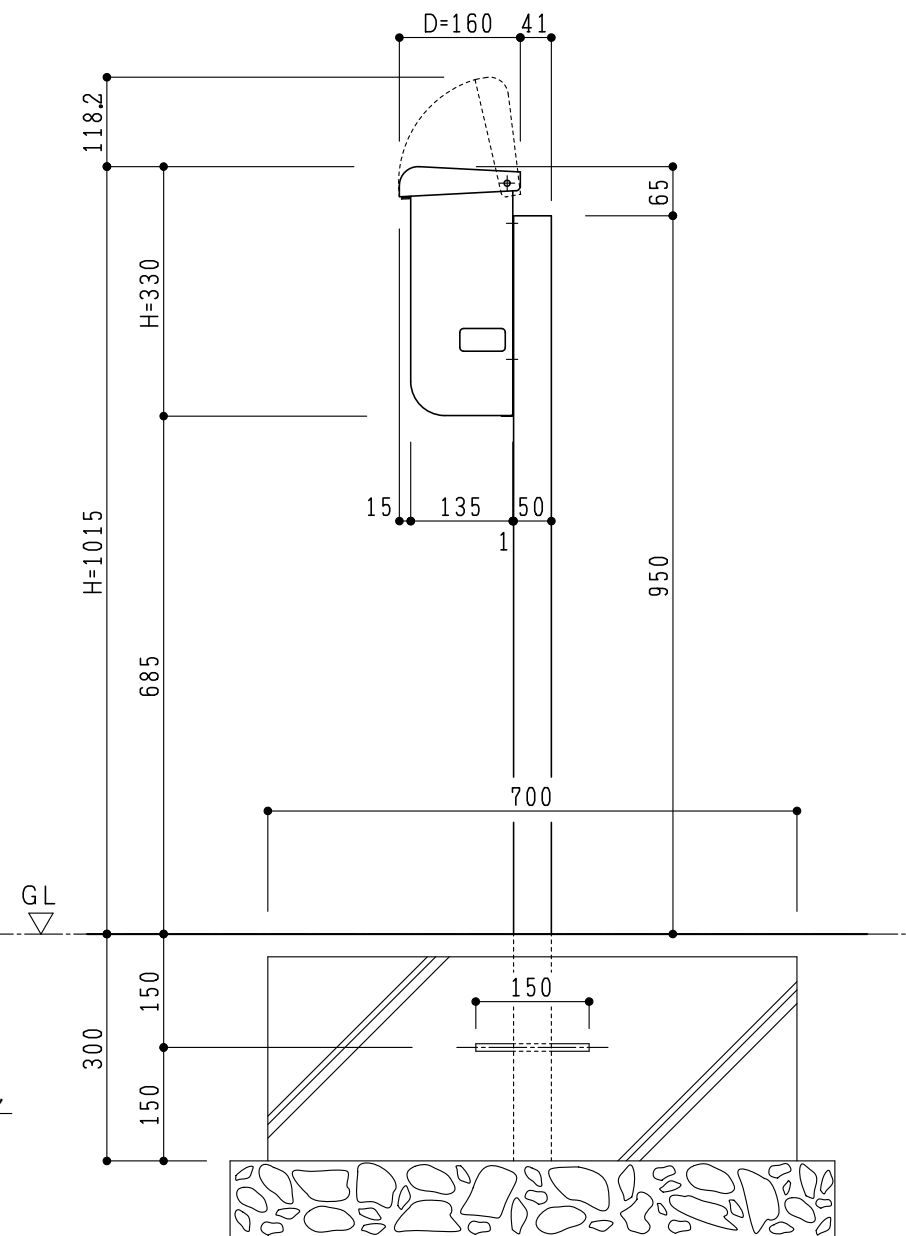

側面図 S=1/10

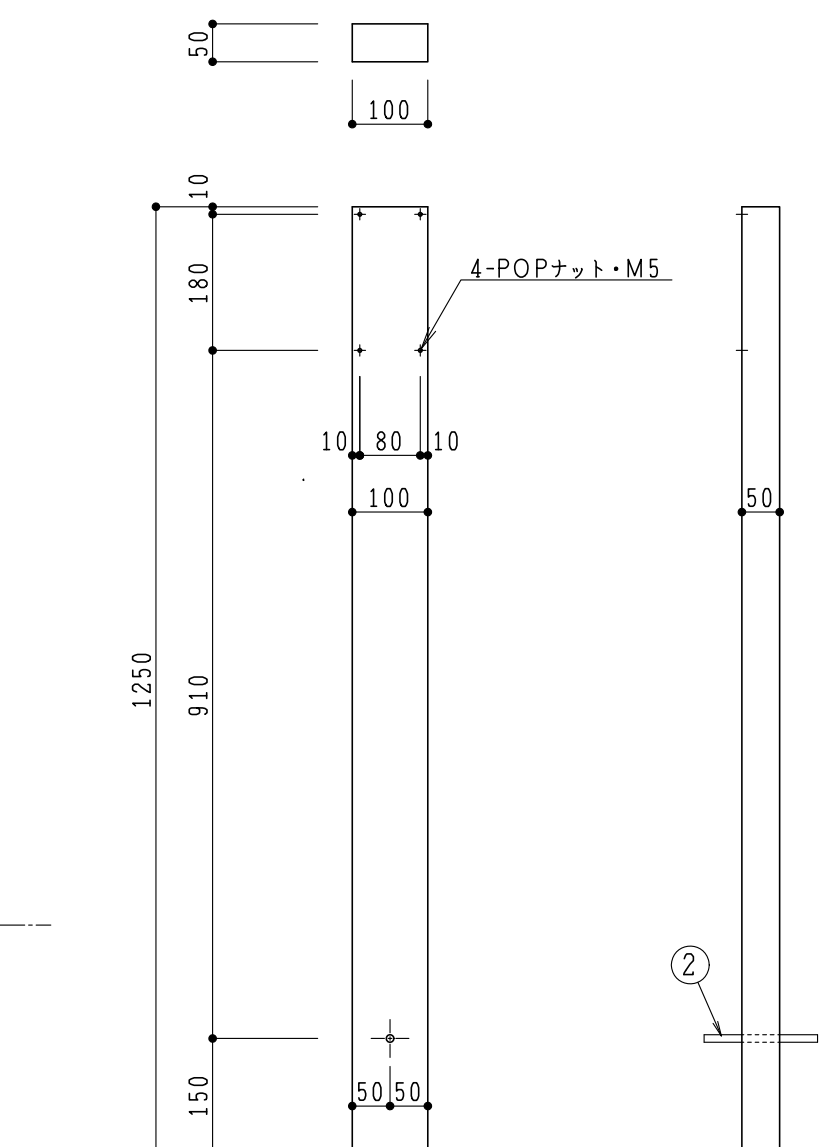

部品・部材一覧 (1台当り)

No.	名称	材質	仕上	数量	備考
1	本体	高耐食溶融めっき角パイプ	粉体塗装 ※	1	
2	固定棒 (カンザシ)	鉄		1	φ10×L:150

付属品: 固定棒φ10×L150・・・1本
 : SUSトラスM5×L20・・・4本
 : 施工説明書・・・1部

梱包仕様: 1個入りのダンボール箱にて出荷

※カラーバリエーション3色
 スパークグレー, ボルドー, グリーン

訂正事項

sonia コーワソニア株式会社

第一事業部 〒373-0846 群馬県太田市中根町 668-5 電話: 0276-32-3600 FAX: 0276-32-3716
 東京支店 〒101-0046 東京都千代田区神田多町 2-3-1 電話: 03-5941-5521 FAX: 03-3256-3033

検図	作図担当	材質	高耐食溶融めっき角パイプ	製品名	kapo用スタンド
	K. K	仕上	粉体塗装		スタンド S-04ML/S-04SL
		尺度	S: 1/10	図面番号	---
		作成日	2021年07月21日		