

設計条件: 地耐力30kN/m² 風速36m/s

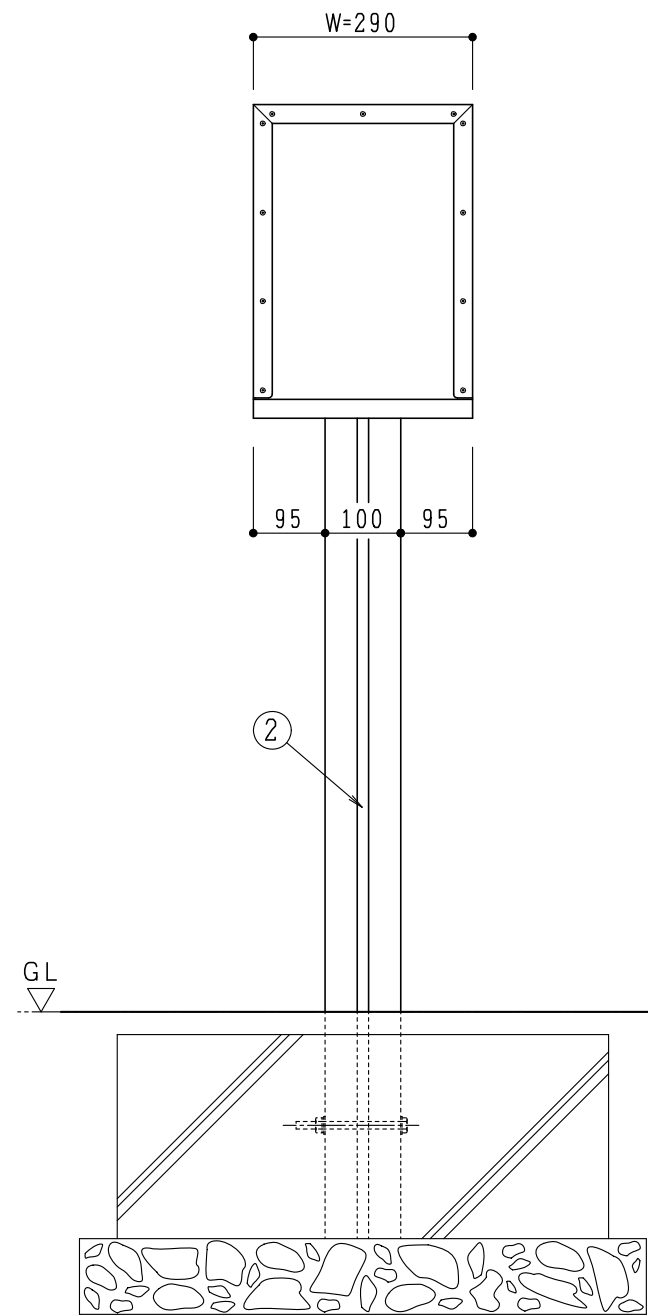
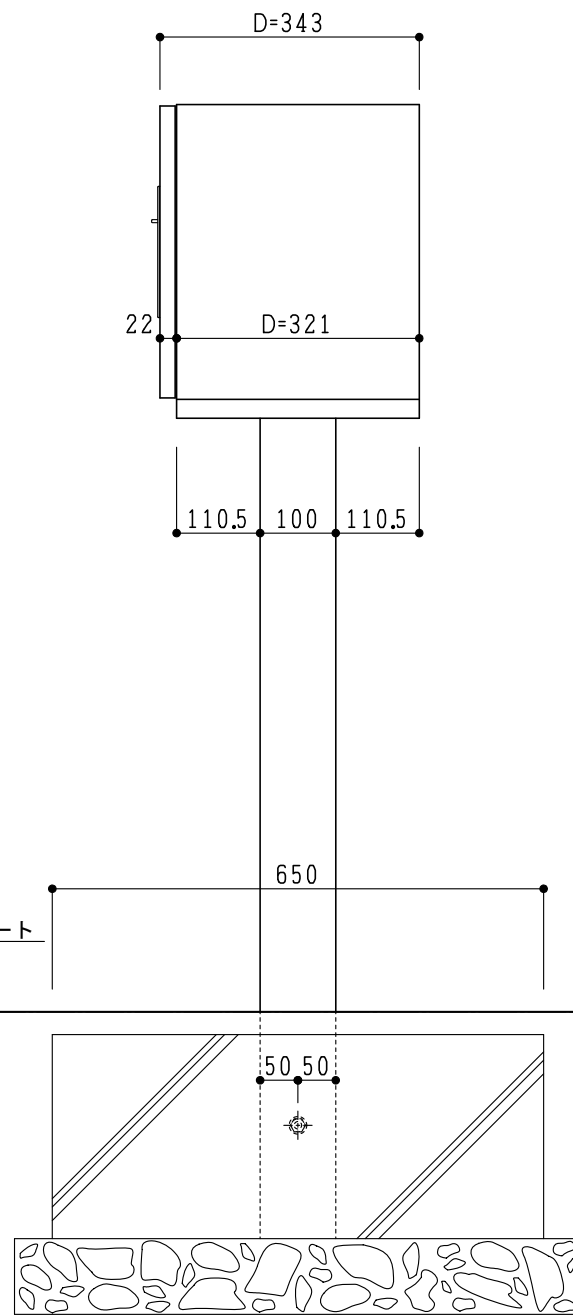

部品・部材一覧 (1台当り)

No.	名称	材質	仕上	数量	備考
1	柱	高耐食溶融めっき鋼板	粉体塗装ステングレー色	1	t 1.2
2	目地棒	高耐食溶融めっき鋼板	塩ビシート貼: 3種類 ※	2	t 0.8
3	化粧台座	高耐食溶融めっき鋼板	粉体塗装ステングレー色	1	t 0.8
4	台座補強版	高耐食溶融めっき鋼板		1	t 1.2
5	カンザシ	スチール	---	1	M10×L140ボルトナット

梱包仕様: 1個入りのダンボール箱にて出荷

※目地カラーバリエーション3色
パイン, ウォールナット, デザインウッド

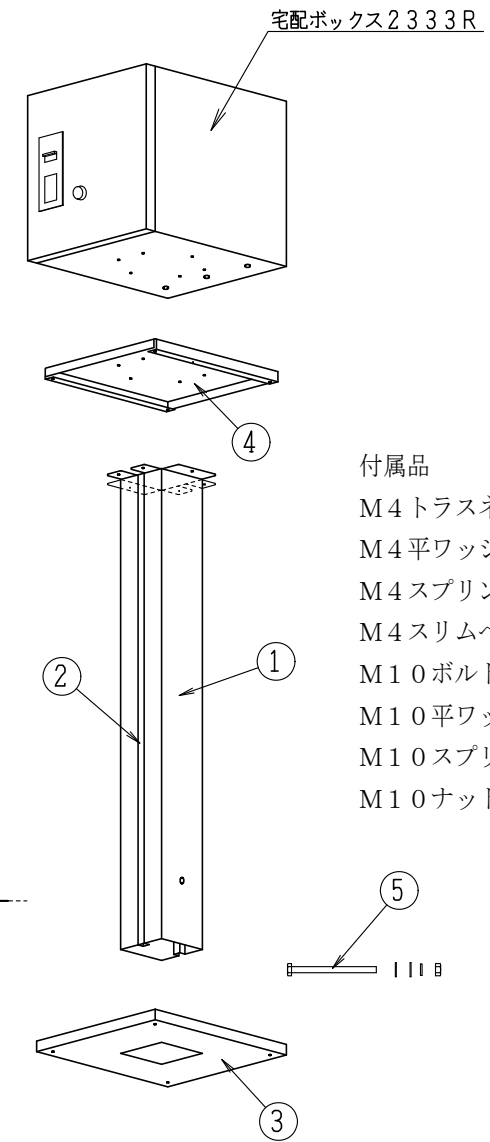

- 付属品
- M4トラスネジ×L8..... 6本
 - M4平ワッシャー..... 6個
 - M4スプリングワッシャー..... 6個
 - M4スリムヘッドネジ×L6..... 4本
 - M10ボルト×L140..... 1本
 - M10平ワッシャー..... 2個
 - M10スプリングワッシャー..... 1個
 - M10ナット..... 1個

※スタンドにはR・Lはございません。
宅配ポスト1433、宅配ボックス2333共通です。

訂正事項	△	
	△	
	△	
	△	

sonia コーワソニア株式会社

第一事業部 〒373-0846 群馬県太田市中根町 668-5 電話: 0276-32-3600 FAX: 0276-32-3716
 東京支店 〒101-0046 東京都千代田区神田多町 2-3-1 電話: 03-5941-5521 FAX: 03-3256-3033

検図	作図担当	材質	高耐食溶融めっき鋼板	製品名	専用スタンド (宅配ボックス2333)
		仕上	粉体塗装	図面番号	---
	K. K	尺度	S: 1/10		
		作成日	2021年07月21日		